

#ESTUDOEMCASA

AULA N.º	3b	DISCIPLINA: MATEMÁTICA
ANO(s)	1.º e 2.º	
APRENDIZAGENS ESSENCIAIS	<ul style="list-style-type: none"> Reconhecer e memorizar factos básicos das operações e calcular com os números inteiros não negativos, recorrendo à representação horizontal do cálculo, em diferentes situações e usando diversas estratégias que mobilizem relações numéricas e propriedades das operações. Conceber e aplicar estratégias na resolução de problemas com números naturais, em contextos matemáticos e não matemáticos, e avaliar a plausibilidade dos resultados. Expressar, oralmente e por escrito, ideias matemáticas e explicar raciocínios, procedimentos e conclusões. 	

Título/Tema(s) da Aula



SÍLVIA, GUARDADOR DE VENTOS
Resolução de problemas

Tarefas/ Atividades/ Desafios

1. Resolve os problemas seguintes.

1.1. O **Sílvia** imaginou que podia ser guarda-livros, lembra-te? Vamos agora observar uma das suas estantes de livros.

Completa os espaços com o **número de livros** que cada prateleira tem, como no exemplo.

a) Quantos livros tem cada linha de prateleiras?

1.ª linha: 3 + 4 + 3 =

2.ª linha: + + =

3.ª linha: + + =

4.ª linha: + + =

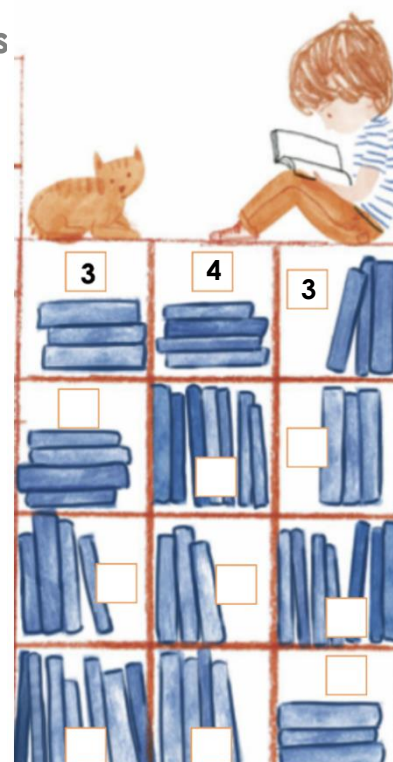

R: Na primeira linha existem ___ livros.

Na segunda linha existem ___ livros.

Na terceira linha existem ___ livros.

Na quarta linha existem ___ livros.

b) E na estante completa?

Estante: ___ + ___ + ___ + ___ = ___

R: Na estante completa existem ___ livros.

1.2. Vamos agora observar outra **estante** do Sílvio.

a) Quantos livros tem cada **prateleira**? Completa os espaços.

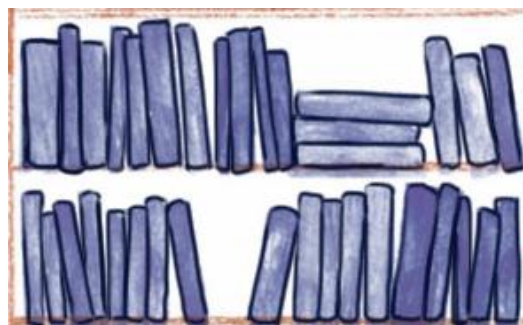

R: Na primeira estante estão ___ livros. Na segunda estão ___.

b) Se juntarmos os livros das **duas prateleiras**, quantos livros temos no total? Preenche os espaços para te ajudar.

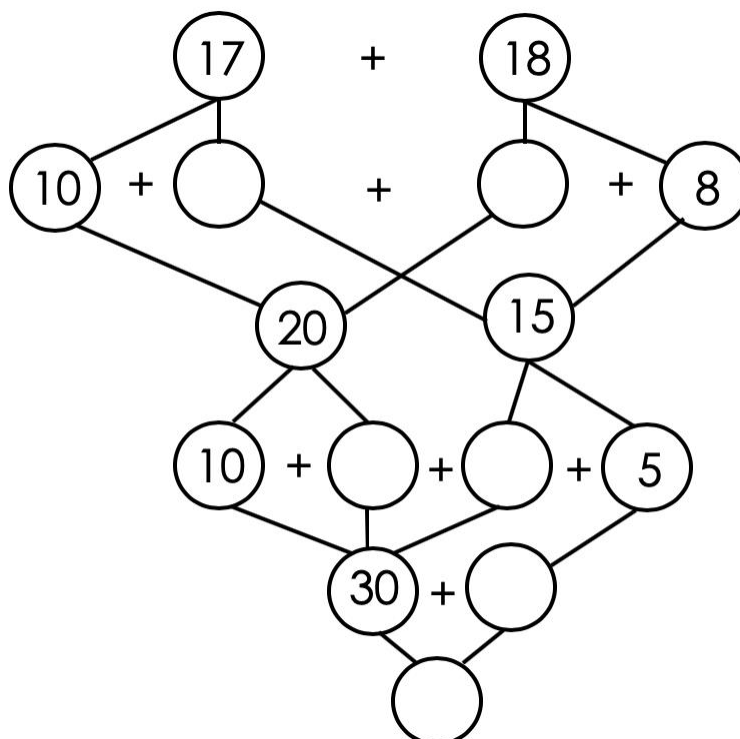

R: Se juntarmos os livros das duas prateleiras ficamos com ____ livros.